

Chain

Automotive



CARATTERISTICHE TECNICHE

- Alimentazione Filo: fino a 10 cavi diversi
- Possibilità di produrre cablaggi IDC di tipo passante con optional aggraffatura su un lato
- Numero massimo di connettori per cablaggio 7, numero minimo 2
- Lunghezza Min. passo connettori = 25 mm.
- Lunghezza Max. del cablaggio intero = 500 mm
- Configurazione max. di produzione: 10 posizioni per 7 connettori Rast 2,5
- Sistema di caricamento connettori senza stop macchina
- Unità di terminazione con regolazione altezza di chiusura
- Dispositivo di controllo per la corretta posizione del filo nel connettore (optional)
- Unità distruzione e accatastamento separato delle lavorazioni scarte (optional)
- Sistema di interfaccia su base Windows O.S.
- ADSL internet connessione per assistenza remota
- Conformità CE

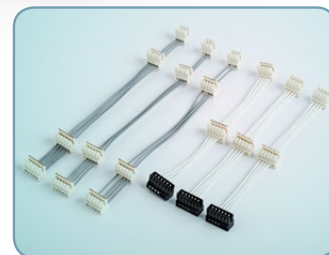

DATI TECNICI

Alimentazione: 3P+N+E 400V AC 50/60Hz
 Pressione di Alimentazione: 7-10 bar
 Pressione ciclo lavoro: 7 bar
 Consumo aria compressa: 300 NI/min
 Area richiesta: 4.000 W x 8.000 D x 3.000 H mm
 (in base alla configurazione)
 Peso: Approx. 2.000 kg
 Livello sonoro < 80 dB(A)
 Lunghezza cavo IDC - IDC: 25 mm - 500 mm
 IDC - Crimp: 140 mm - 500 mm
 Sezioni cavo: 0.22 mm² - 0.35 mm²
 Tempo ciclo: In base alla configurazione del cablaggio

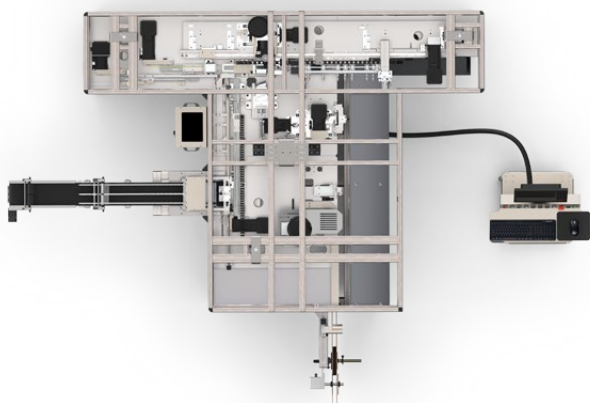

MODULO CRIMP

Max 1 Unità di aggraffatura con CFA - Dispositivo Tagliabandella e Dispositivo Avvolgicarta
 Sistema di aggraffatura fino a 10 cavi di diverso colore
 Unità inserimento Gommino (optional)
 Dimensioni: 1300 x 1800 x h 2450 (a ripari aperti)
 Peso : 1000 kg

Chain

Automotive



MAIN FEATURES

- Feeding system : up to 10 different wires
- Daisy chain IDC wiring with option of standard crimping on one side
- Max. Number of connectors for harness:
7 connectors , Min. 2 connectors
- Connector Min. Pitch Length = 25 mm.
- Max. Length of the full harness = 500 mm
- Max. configuration of the harness:
10 positions for 7 connectors Rast 2,5
- Connector loading system without machine stop
- Terminating unit with fine adjustment termination height
- Test device for the correct wire position in the connector (optional)
- Selective destroying unit of bad harness and separation of bad harnesses (optional)
- User friendly HMI based on Windows O.S.
- ADSL internet connection for remote assistance
- CE conformity

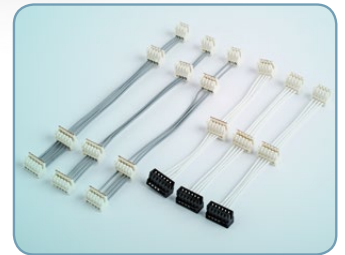

TECHNICAL DATA

Power supply: 3P+N+E 400V AC 50/60Hz
Air supply 7-10 bar
Operating pressure 7 bar
Air consumption: 300 NI/min
Required space: 4.000 W x 8.000 D x 3.000 H mm
(depending on configuration)
Weight: Approx. 2.000 kg
Noise pressure level: < 80 dB(A)
Possible wire length IDC – IDC: 25 mm – 500 mm
IDC – Crimp: 140 mm – 500 mm
Wire cross section range: 0.22 mm² – 0.35 mm²
Cycle time: Depending on wire harness design

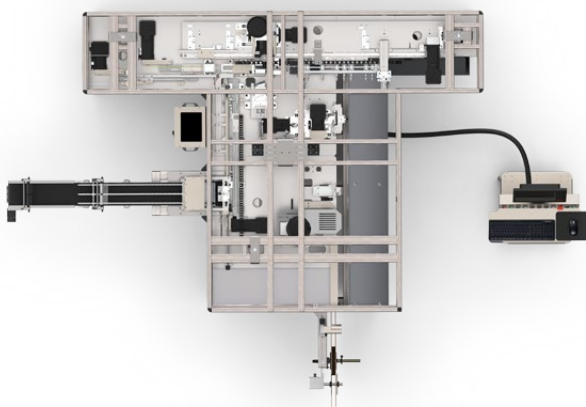

CRIMPING UNIT

Max 1 Terminal Unit with CFA and Carrier strip chopper and Paper take-up device
Wire Feeding up to 10 different colours
Seal Station device (optional)
Dimensions: 1300 x 1800 x h 2450 (safety shield open)
Weight: 1000 kg