

USK-M | metrisches Gewinde

Anschlussstechnik Metall und Kunststoff

Kunststoffverschraubung, gerade, metrisches Außengewinde, inkl. Innentülle und Dichtring aus TPE

Temperatur: -10°C ... +110°C

Material: Kunststoff [PP]

Schutzart [nach EN 60529]: IP 54

Eigenschaften:

- hoher Staub- und Flüssigkeitsschutz
- kraftschlüssige Verbindung von Schlauch und Verschraubung
- vibrations- und zugfest

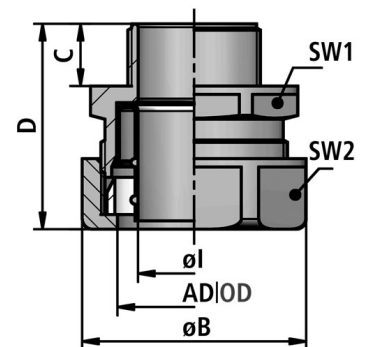

Einsatzgebiete:

- Maschinen- und Anlagenbau / Fahrzeugbau / Schiffsbau / Automation / Elektroanlagen



FLEXA No.	AD [mm]	Farbe	Gewinde	ø1 [mm]	øB [mm]	C [mm]	D [mm]	SW1 [mm]	SW2 [mm]	Gewicht [kg/100]	VPE [Stk.]
15020330010	10,0	grau	M10 x 1,0	6,0	20,0	10,0	40,0	16	18	0,340	50
15020330012	14,0	grau	M12 x 1,5	8,0	25,0	12,0	43,0	21	23	0,660	50
15020330016	17,0	grau	M16 x 1,5	11,0	30,0	12,0	43,0	24	27	0,880	50
15020330020	21,0	grau	M20 x 1,5	15,0	35,0	13,0	44,0	29	32	1,220	50
15020330025	27,0	grau	M25 x 1,5	20,0	44,0	13,0	50,0	36	40	2,400	25
15020330032	36,0	grau	M32 x 1,5	27,0	54,0	15,0	51,0	45	49	3,120	25
15020330040	45,0	grau	M40 x 1,5	35,0	63,0	15,0	51,0	54	58	3,920	25
15020330050	56,0	grau	M50 x 1,5	44,5	77,0	16,0	58,0	66	70	6,200	10
15020330063	56,0	grau	sonstige	44,5	77,0	16,0	58,0	66	70	8,800	10
15020730010	10,0	grau	M10 x 1,0	6,0	20,0	10,0	40,0	16	18	0,340	10
15020730012	14,0	grau	M12 x 1,5	8,0	25,0	12,0	43,0	21	23	0,660	10
15020730016	17,0	grau	M16 x 1,5	11,0	30,0	12,0	43,0	24	27	0,880	10
15020730020	21,0	grau	M20 x 1,5	15,0	35,0	13,0	44,0	29	32	1,220	10
15020730025	27,0	grau	M25 x 1,5	20,0	44,0	13,0	50,0	36	40	2,400	10
15020730032	36,0	grau	M32 x 1,5	27,0	54,0	15,0	51,0	45	49	3,120	2
15020730040	45,0	grau	M40 x 1,5	35,0	63,0	15,0	51,0	54	58	3,920	2
15020730050	56,0	grau	M50 x 1,5	44,5	77,0	16,0	58,0	66	70	6,200	2
15020730063	56,0	grau	sonstige	44,5	77,0	16,0	58,0	66	70	8,800	2

Empfehlungen zu Anwendungsgebieten, Einsatzbereichen, Produkten oder Produktkombinationen erfolgen von FLEXA nach bestem Wissen und bisherigen Erkenntnissen und Erfahrungen. Der Einsatz von FLEXA Produkten für spezifische Anwendungen muss vom Benutzer unbedingt überprüft werden. Alle veröffentlichten Texte, Produktabbildungen, Zeichnungen und Tabellen dürfen ohne die Zustimmung von FLEXA nicht kopiert, bearbeitet oder verändert werden. Technische Zeichnungen, Zulassungen, Zertifikate und Ergebnisse des FLEXA - eigenen Prüflabors werden auf Anfrage gerne von uns zur Verfügung gestellt. Druckfehler, Fehler in technischen Zeichnungen, Irrtum und technische Änderungen behalten wir uns vor.